

Treuil hydraulique de levage

Série A / Modèle A120-4

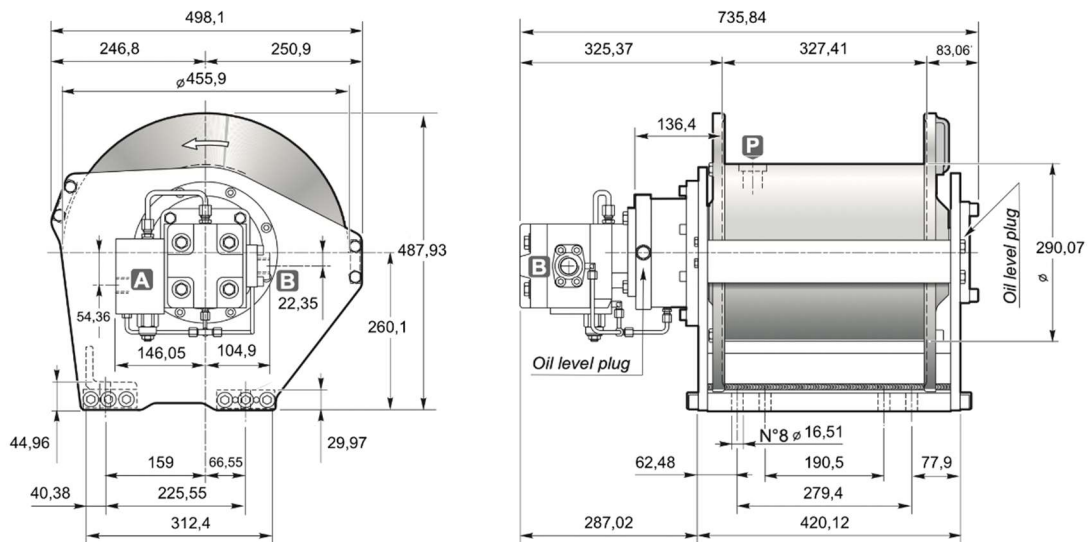

DIMENSIONS (mm)



DONNEES TECHNIQUES

Couche de câble		1	2	3	4	5	6
Force de levage	daN	5337	4879	4492	4163	3878	3629
Vitesse de levage à 170l/mn	m / mn	34.7	38.1	41.1	44.5	47.8	51.2
Vitesse de levage à 246l/min	m/min	50.2	54.8	59.7	64.3	69.1	73.7

Pression de levage	Débit max/min	Cylindrée moteur	Rapport de réduction	Ø Câble	Masse	Connexions A&B
bar	l/mn	cm ³	1 :	mm	kg	
177		65	64.1		235.86	1" 5/16-12 THD SAE – 16 ORB

OPTIONS

- Presseur de câble
- Presseur de câble et fin de course 3 tours morts
- Presseur de câble et fin de course hydraulique
- Kit normes CE (limiteur de charge, presseur de câble et fin de course 3 tours morts)