

# Treuil hydraulique de levage

Série A / Modèle A24

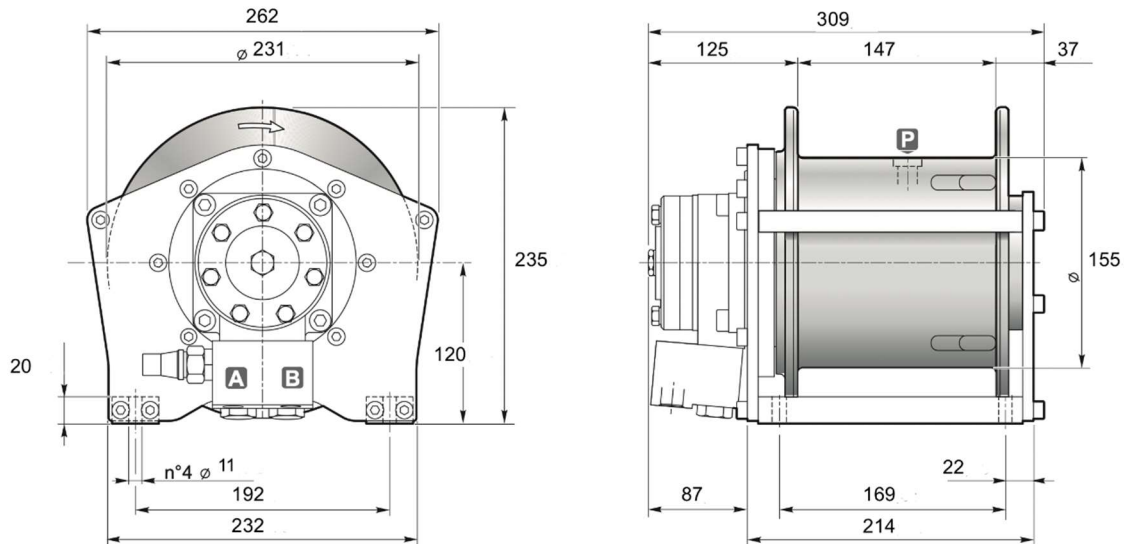

## DIMENSIONS (mm)



## DONNEES TECHNIQUES

Couche de câble		1	2	3	4
Force de levage	daN	1068	974	890	827
Vitesse de levage à 29l/mn	m / mn	25	27.4	30	32.3
Longueur de câble sur tambour lisse	m				

Pression de levage	Débit max/min	Cylindrée moteur	Rapport de réduction	Ø Câble	Masse	Connexions A&B
bar	l/mn	cm <sup>3</sup>	1 :	mm	kg	
168		99	5.23		34.02	9/16" 18 UNF

## OPTIONS

- Presseur de câble
- Presseur de câble et fin de course 3 tours morts
- Presseur de câble et fin de course hydraulique
- Kit normes CE (limiteur de charge, presseur de câble et fin de course 3 tours morts)