

DIMENSIONS (mm)

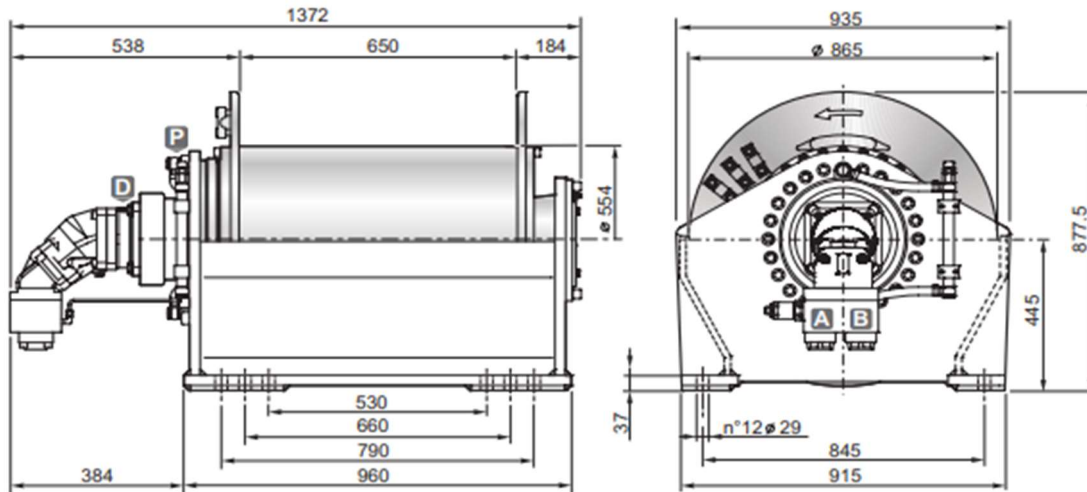

DONNEES TECHNIQUES

Pression de levage	Débit max/min	Cylindrée moteur	Rapport de réduction	Ø Câble	Masse	Connexions A&B
<i>bar</i>	<i>l/mn</i>	<i>cm3</i>	<i>1 :</i>	<i>mm</i>	<i>kg</i>	
295	250/30	130	150.2	28	795	1"

Couche de câble		1	2	3	4
Force de levage	<i>daN</i>	23200	21150	19450	18000
Vitesse de levage à 250l/mn	<i>m / mn</i>	22	24	26	28
Longueur de câble sur tambour lisse	<i>m</i>	40	85	133	186
Longueur de câble sur tambour rainuré	<i>m</i>	37	80.5	128	179

OPTIONS

- Presseur de câble
- Presseur de câble et fin de course 3 tours morts
- Presseur de câble et fin de course hydraulique
- Kit normes CE (limiteur de charge, presseur de câble et fin de course 3 tours morts)